



# FERMOD®

## NOTICE d'INSTRUCTIONS

Cette notice comporte les instructions d'installation, d'utilisation et de maintenance.  
Nous vous conseillons de la lire attentivement, et de la mettre à disposition de l'utilisateur.  
This notice includes the mounting installation, and the maintenance instructions.  
We advise you to read this carefully and to place it at the user's disposal.

## FERMETURE CENTRALE FASTENER 420 - 421

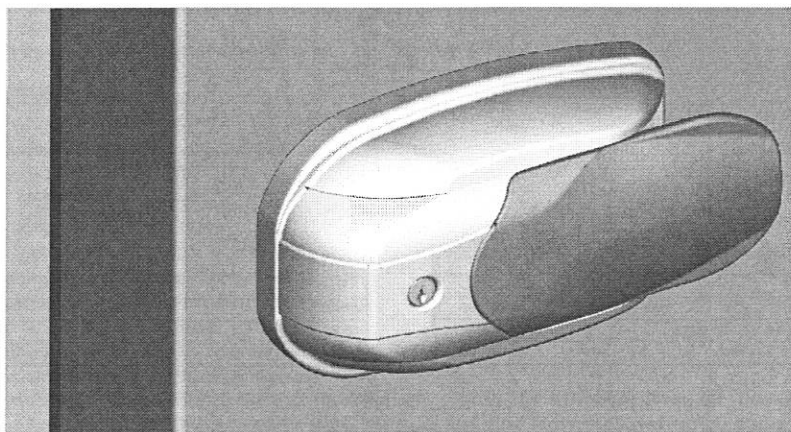

COMPONENT

### Sommaire

1 - Encombrement.....	p 2
2 - Caractéristiques du produit.....	p 2
3 - Transport .....	p 3
4 - Stockage.....	p 3
5 - Montage .....	p 3/4
5.1- Perçage porte	
5.2- Coupe tige et tubes	
5.3- Assemblage	
5.4- Perçage et assemblage	
6 - Mise au rebut .....	p 8

### Summary

1 - Space requirement .....	p 2
2 - Product features .....	p 3
3 - Transport .....	p 3
4 - Storage .....	p 3
5 - Mounting .....	p 3/4
5.1- door drilling	
5.2- rod and tubes cutting	
5.3- Assembly	
5.4- Drilling and assembly	
6 - Scrapping .....	p 8

FERMOD S.A. - 75, rue de Richelieu - 75002 PARIS (FRANCE)  
Tél. : (33) 01 42 96 94 06 - Fax : (33) 01 42 86 84 51

Juillet 2009  
N° NM0420/G  
NM0420/G

## 1 - ENCOMBREMENT - SPACE REQUIREMENT

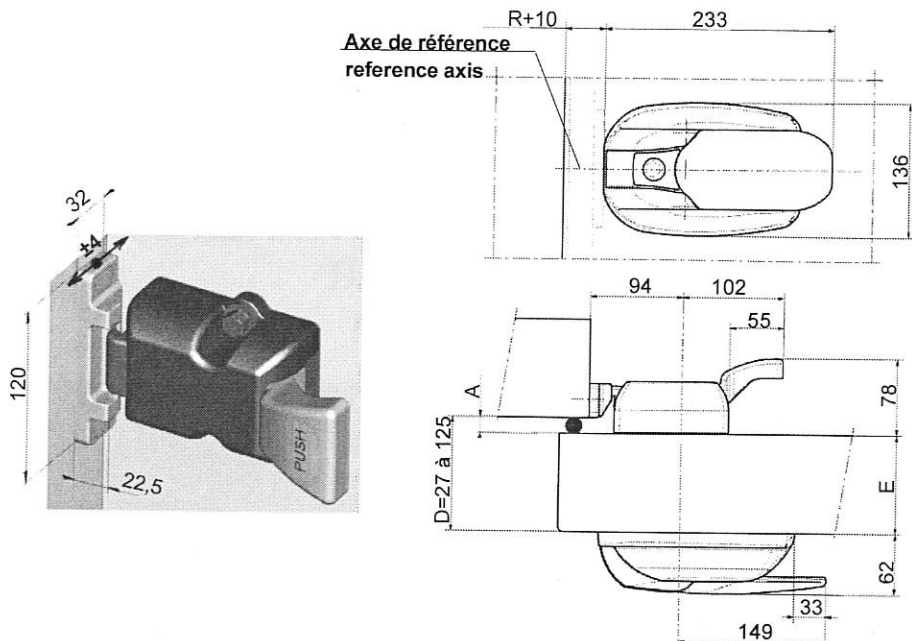

Ref.	420	421
Poids	980g	1080g
Nombre de vis de pose	6	6
Diamètre des vis	5mm	5mm

Ref.	420	421
weight	980g	1080g
screws qty	6	6
screws diameter	5mm	5mm

E= épaisseur de porte (40 mm à 105 mm)

D= Décalage de porte + Bourrelet comprimé

A= Bourrelet comprimé ≤ 20 mm

E= door thickness (40 mm to 105 mm)

D= Door offset + compressed gasket

A= Compressed gasket ≤ 20 mm

## 2 - CARACTERISTIQUES du PRODUIT

Cette fermeture est destinée à équiper des portes pivotantes encastrées ou en surépaisseur.

Elle se compose d'une partie extérieure à clé ou non et d'une partie intérieure.

- 420 : Version standard
- 421 : Version à clé avec barillet
- Epaisseur de porte comprise entre 40mm et 105mm
- Epaisseur bourrelet : 10mm à 20mm
- Gâche réglable : en profondeur avec jeu vertical
- Fixations et axes invisibles et inaccessibles
- Interchangeable gauche ou droit
- Matière : Poignées, boîtiers et gâche en composite
- Mécanisme : Acier zingué bichromaté

### **3 - TRANSPORT**

Ce matériel doit être transporté à l'abri des intempéries.

Le conditionnement d'origine est prévu pour tous les types de transport.

La Responsabilité de FERMOD s'arrête :

- dès que le Client ou l'installateur ouvre le carton ou une partie du carton,
- dès que le carton a subi un choc tel que le carton a été arraché.

### **4 - STOCKAGE**

Ce matériel doit être stocké à l'abri des intempéries.

### **5 - MONTAGE**

Veuillez respecter les réglementations en vigueur dans le pays d'installation.

Veuillez suivre toutes les instructions de la notice.

\*\*\*\*\*

## **2 - FEATURES**

This fastener is designated to hinged inset or overlapping doors.

It is made of an external part (with or without lock) and internal part.

- 420 : standard version
- 421 : locking version
- Door thickness : 40mm to 105mm
- gasket thickness : 10mm to 20mm
- Adjustable strike : in depth and vertically
- invisible and inaccessible pins and fixations
- Interchangeable for right or left hand doors
- Lever, external housing and strike maded of composite
- Mecanism : steel zinc bichromated

### **3 - TRANSPORT**

This equipment must be protected from bad weather during transport .

The original packing is designed for all types of transportation means.

The liability of FERMOD ceases :

- as soon as the customer or installer opens the package or a part of the packaging
- as soon as the package has suffered a considerable impact in such a way that is damaged.

### **4 - STORAGE**

This equipment must be protected from the bad weather during storage.

### **5 - MOUNTING**

Please respect the regulations in force in the country of installation.

Please follow all the mounting instructions.

### 5-1 Perçage porte - Door drilling

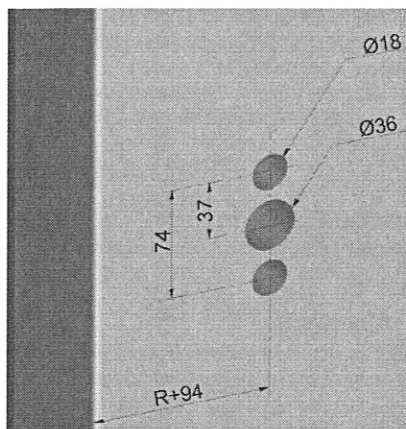
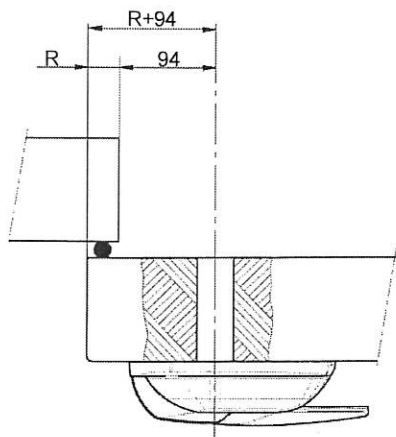

### 5-2 Coupe tige, manchon et vis - Rod, insulated sleeve and screws cutting

#### Longueur des vis

$E < 60$  mm X=50 mm

$60 \leq E \leq 105$  mm X=95 mm

#### Screws length

$E < 60$  mm X=50 mm

$60 \leq E \leq 105$  mm X=95 mm

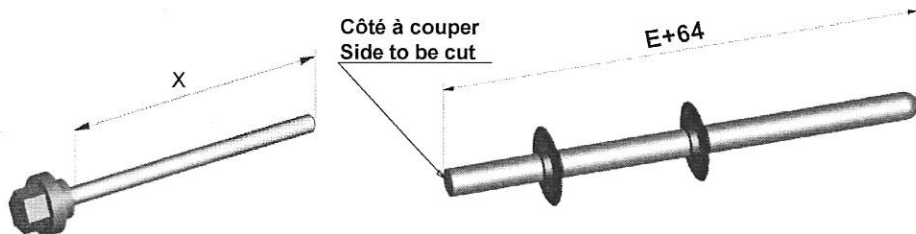
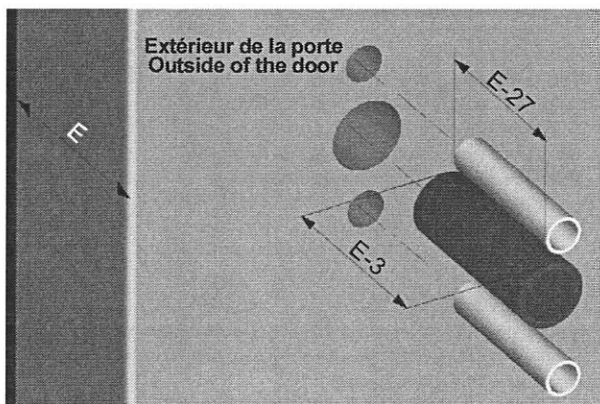

### 5-3 Assemblage - Assembly

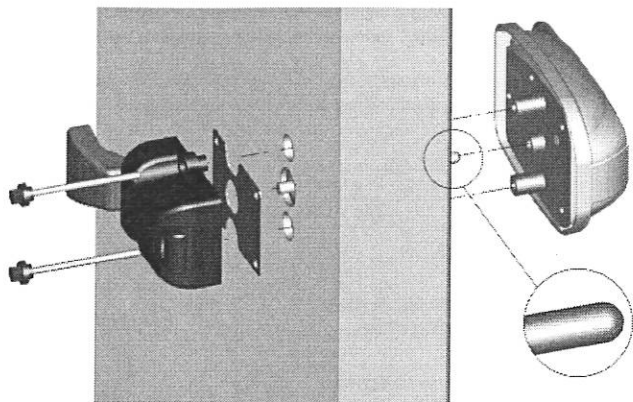

### 5-4 Perçage et assemblage de la gâche - Drilling and assembly strike

Effectuer le pré-serrage des vis,  
puis serrer d'un demi tour  
ou  
couple de serrage maxi. 5 N.m

Pre-tighten screws  
then tighten only half-turn  
or  
use maxi torque. 5 N.m with an  
automatic screw-driver

Axe de référence  
reference axis

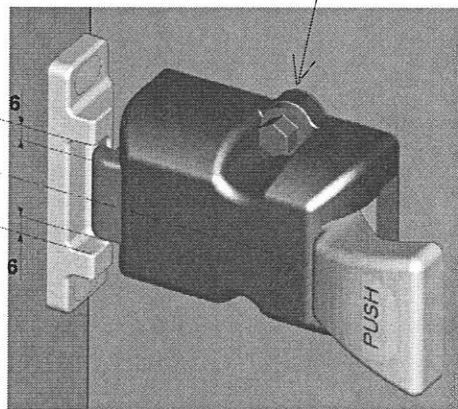

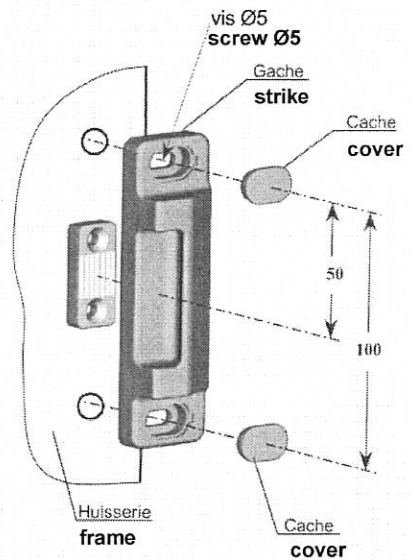
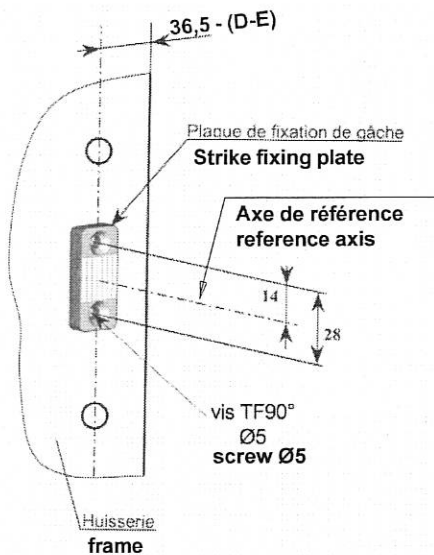

D= Décalage de porte + Bourrelet comprimé  
E= épaisseur de porte (40 mm à 105 mm)

D= Door offset + compressed gasket  
E= door thickness (40 mm to 105 mm)

## 6 - MISE AU REBUT

Prendre en compte l'ensemble des textes réglementaires européens et nationaux, qui traitent des déchets et des déchets d'emballages. Exemples : *Directive relative aux déchets, 75/442/CEE.*

La mise au rebut des pièces suivantes, nécessite un démontage et une évacuation vers un centre de traitement des déchets. Ces matières dégagent des vapeurs nocives lors de leur combustion.

Désignation	reference	Matière
CAPOT EXTERIEUR	EXTERNAL COVER	ABS
PANNETON 421	WEB 421	ABS ou POM

## 6 - SCRAPPING

Take all the European and national regulation texts into consideration, which deal with scrap and packaging waste. Examples: **Directive relating to scrapping, 75/442/CEE.**

Scrapping of here above items required dismantling and waste to a special center .  
These materials here above give off harmful vapors during combustion.

DISTRIBUTEUR  
*DISTRIBUTOR*

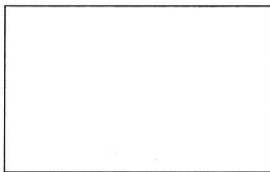

**FERMOD®**

75, rue de Richelieu - 75002 PARIS - FRANCE  
Tél. : (33) 01 42 96 94 06 - Fax : (33) 01 42 86 84 51

<http://www.fermod.com> - e-mail : [contact@fermod.com](mailto:contact@fermod.com)

Siège Social : Senlis (Oise) - Société Anonyme au capital de 1 004 400 Euros  
RCS Senlis B 301 468 211 - Siret 301 468 211 00018 - APE 2572 Z

